

# PFAFF

## 333<sup>-712/02</sup> 333<sup>-712/03</sup>

Teileliste

Parts list

Liste de pièces

Lista de piezas

Diese Teileliste hat für Maschinen ab nachfolgender  
Seriennummer Gültigkeit:

This parts list applies to machines from the following  
serial numbers onwards:

Cette liste de pièces est valable pour les machines au  
numéros de série à partir de:

Esta lista de piezas tiene validez para máquinas a partir del  
número de serie siguiente:

# 2574828 →

Alle Informationen und Abbildungen waren zum Zeitpunkt der Druckgebung auf dem neusten Stand.

Technische Änderungen vorbehalten!

Der Nachdruck, die Vervielfältigung sowie die Übersetzung - auch auszugsweise - aus PFAFF-Teilelisten ist nur mit unserer vorherigen Zustimmung und mit der Quellenangabe gestattet.

At the time of printing, all information and illustrations contained in this document were up to date.

Subject to alteration!

The reprinting, copying or translation of PFAFF Parts lists whether in whole or in part, is only permitted with our previous permission and with written reference to the source.

Au moment de la remise à l'imprimeur, toutes les informations et figures se rapportant à cette machine correspondaient à l'état actuel des connaissances.

Sous réserve de modifications techniques!

Aucune reproduction, polycopie ou traduction - même par extraits - des listes de pièces PFAFF ne peut être effectuée, à condition d'en indiquer l'origine, sans notre autorisation expresse.

Todas las informaciones e ilustraciones de este manual estaban al día en el momento de entregarse para su impresión.

¡ Salvo modificaciones técnicas!

La reimpresión, reproducción y traducción - aunque sólo sea parcial - de las listas de piezas PFAFF sólo está permitida con nuestro permiso previo e indicando la fuente.

G.M. PFAFF KAISERSLAUTERN  
INDUSTRIEMASCHINEN AG

Postfach 3020  
D-67653 Kaiserslautern

Königstr. 154  
D-67655 Kaiserslautern

Redaktion/Illustration  
Verlag Technische Dokumentation  
Postfach 1106  
D-77901 Lahr

		Seite Page Page Página
0	Wichtiger Hinweis ..... Important note Avis important Observación importante	0 - 1
1	Vorwort ..... Foreword Avant-propos Notas preliminares	1 - 1
2	Erläuterungen der Schlüsselzeichen ..... Explanation of key markings Explication des symboles Explicaciones de los signos clave	2 - 1
3	Basismaschine Basic machine Machine de base Máquina básicas	
3.01	Gehäuseteile ..... Housing sections Parties du corps Piezas del cárter	3 - 1
3.02	Kopfteile ..... Needle head parts Pièces de tête Piezas de la cabeza	3 - 2
3.03	Armteile ..... Arm parts Pièces de bras Piezas del brazo	3 - 8
3.04	Grundplattenteile ..... Bedplate parts Pièces du plateau fondamental Piezas del cárter	3 - 11
4	Fadenabschneid-Einrichtung (-900/51) ..... Thread trimmer (-900/51) Coupe-fil (-900/51) Cortahilos (-900/51)	4 - 1

5	Garnrollenständer ..... 5 - 1 Reel stands Porte-bobines Portacarretes
6	Einstellehren ..... 6 - 1 Adjustment gauges Calibres Calibres de ajuste
7	Keilriemen ..... 6 - 1 V-belt Courroie trapézoïdale Correa trapezoidal
8	Schmiermittel-Übersicht ..... 8 - 1 Overview of lubricants Tableau de lubrifiants Tabla de lubricantes
9	Index (Teilenummern / Seitenzahlen) ..... 9 - 1 Index (part numbers / page numbers) Index (numéros de pièces, de pages) Index (números de pieza / números de página)

### Achtung!



Wir machen ausdrücklich darauf aufmerksam, daß Ersatz- und Zubehörteile, die nicht von uns geliefert werden, auch nicht von uns geprüft und freigegeben sind. Der Einbau und / oder die Verwendung solcher Produkte kann daher u. Umständen konstruktiv vorgegebene Eigenschaften Ihrer Maschine negativ verändern. Für Schäden, die durch die Verwendung von Nicht-Originalteilen entstehen, übernehmen wir keine Haftung!

### Caution!



We warn you expressively that spare parts and accessories that are not supplied by us are not tested and released by us. Fitting or using these products may therefore have negative influences on features that depend on the machine design. We are not liable for any damage caused by the use of non-Pfaff parts!

### Attention!



Nous attirons expressément votre attention sur le fait que les pièces de rechange et accessoires qui n'ont pas été livrés par nous n'ont pas non plus été contrôlés et agréés par nous. C'est pourquoi le montage et/ou l'utilisation de telles pièces peut éventuellement entraîner l'altération des caractéristiques de construction de votre machine. Par conséquent, nous n'assumons aucune responsabilité pour les dommages causés par l'emploi de pièces qui ne sont pas d'origine!

### ¡Atención!



Se hace observar que en el caso de piezas de recambio y accesorios que no hayan sido suministrados por nosotros, quiere decir que non han sido sometidas por nuestra parte a un control y que no se les ha dado el visto bueno. Por esta razón, el montaje y/o empleo de tales productos puede repercutir negativamente en las características previstas en su máquina. ¡Para los daños que eventualmente pudiesen presentarse al utilizar piezas no originales, no asumimos ninguna garantía!

- Die Seriennummer der Maschine, für die diese Teileliste Gültigkeit hat, ist auf der Titelseite aufgeführt.
  - Alle Teile sind so abgebildet, wie sie in der Maschine funktionsmäßig zusammengehören.
  - Gestrichelt dargestellte Teile zeigen angrenzende Teile aus anderen Funktionsgruppen.
  - Im oberen Teil der Bildseiten befindet sich eine Gesamtansicht der Maschine .  
Der Einbauort der dargestellten Teile wird durch eine gerasterte Fläche gekennzeichnet.
  - Einrahmungen auf den Bildseiten zeigen, aus welchen Einzelteilen sich die Gruppenteile zusammensetzen.
  - Die auf den Bildseiten verwendeten Schlüsselzeichen (  ;  2 ;  3 usw.) sind im Kapitel "Erläuterungen der Schlüsselzeichen" aufgelistet.
- 
- The serial number of the machine to which this parts list applies is indicated on the cover page.
  - All parts are illustrated in function groups with the parts which they function together with in the machine.
  - Parts illustrated with broken lines are parts from other function groups which border on the illustrated function group.
  - The above section of the page of illustrations contains a total view of the machine. The place for the installation of the parts pictured here is marked by the grid.
  - The framed-in sections on the illustration pages show the individual parts comprising a group.
  - The key markings used on the illustrated pages (  ;  2 ;  3 etc.) are listed in the chapter "Explanation of key markings".
- 
- Le numéro de série de la machine pour laquelle cette liste de pièces est valable est indiqué sur la première page.
  - Toutes les pièces sont représentées en fonction de leur groupement fonctionnel dans la machine.
  - Les pièces hâchurées indiquent les pièces limitrophes de groupes de fonctions différents.
  - La partie supérieure des pages de figures comprend une présentation globale de la machine. L'emplacement des pièces représentées est signalé par quadrillages.
  - Les parties encadrées sur les pages à illustrations représentent les pièces individuelles formant groupe.
  - Vous trouverez au chapitre "Explication des symboles" une liste des symboles utilisés sur les pages de figures (  ;  2 ;  3 etc.)
- 
- El número de serie de la máquina para la cual tiene validez esta lista de piezas va indicado en la página de título.
  - Todas las piezas están ilustradas tal como aparecen en la máquina para su funcionamiento.
  - Las piezas representadas con rayitas muestran piezas colindantes de otros grupos de funciones.
  - En la parte superior de las páginas ilustradas se puede ver una vista en conjunto de la máquina. El lugar de montaje de la pieza representada va caracterizada mediante una superficie reticulada.
  - Los recuadros en las páginas ilustradas indican las piezas individuales de que se componen los grupos.
  - Los signos clave (  ;  2 ;  3 etc.) empleados en las páginas con ilustraciones van listados en el capítulo "Explicaciones de los signos clave".

- Unterklassenabhängig, Teilenummer siehe Unterklassen-Ausstattung.  
Subclass-dependent, for part number see subclass parts listing.  
Fonction de la sous-classe; pour le numéro de la pièce, voir "Équipement de sous-classes".  
Dependientes de la subclase, para el número de pieza véase "Dotación de subclases".
- 3      Geklebt  
Part cemented  
Pièce collée  
Pieza pegada
- 3/1      Gesichert mit Loctite.  
Secured with Loctite.  
Bloqué par Loctite.  
Asegurado con Loctite.
- 6      Nadeldicke und Spitzenform bei Bestellung angeben.  
Needle size and style of point to be stated on order.  
Préciser la grosseur de l'aiguille et la forme de la pointe à la commande.  
Grosor de aguja y forma de la punta, indíquese en los pedidos.
- 27/5      Eingeklammerte Zahl = Länge in mm.  
Number in brackets = length in mm.  
Chiffre entre parenthèses = longueur en mm.  
Cifra entre paréntesis = largura en mm.
- 40/2      Tränken mit 28-011 201-44; Bestellnummer siehe Seite 8 - 1.  
Grease with 28-011 201-44; for part number see page 8 - 1.  
Graisser avec de la graisse 28-011 201-44; n° de commande, voir page 8 - 1.  
Engrase con grasa 28-011 201-44; para el número de pedido véase la página 8 - 1.
- 40/3      Fetten mit 28-011 202-47; Bestellnummer siehe Seite 8 - 1.  
Grease with 28-011 202-47; for part number see page 8 - 1.  
Graisser avec de la graisse 28-011 202-47; n° de commande, voir page 8 - 1.  
Engrase con grasa 28-011 202-47; para el número de pedido véase la página 8 - 1.
- 40/4      Fetten mit 28-011 202-43; Bestellnummer siehe Seite 8 - 1.  
Grease with 28-011 202-43; for part number see page 8 - 1.  
Graisser avec de la graisse 28-011 202-43; n° de commande, voir page 8 - 1.  
Engrase con grasa 28-011 202-43; para el número de pedido véase la página 8 - 1.

40/13

Fetten mit 28-011 202-05; Bestellnummer siehe Seite 8 - 1.  
Grease with 28-011 202-05; for part number see page 8 - 1.  
Graisser avec de la graisse 28-011 202-05; n° de commande, voir page 8 - 1.  
Engrase con grasa 28-011 202-05; para el número de pedido véase la página 8 - 1.



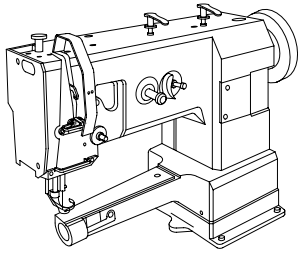

Gehäuseteile  
Housing sections  
Parties du corps  
Piezas del cárter

PFAFF 333-712/02  
PFAFF 333-712/03

3.01

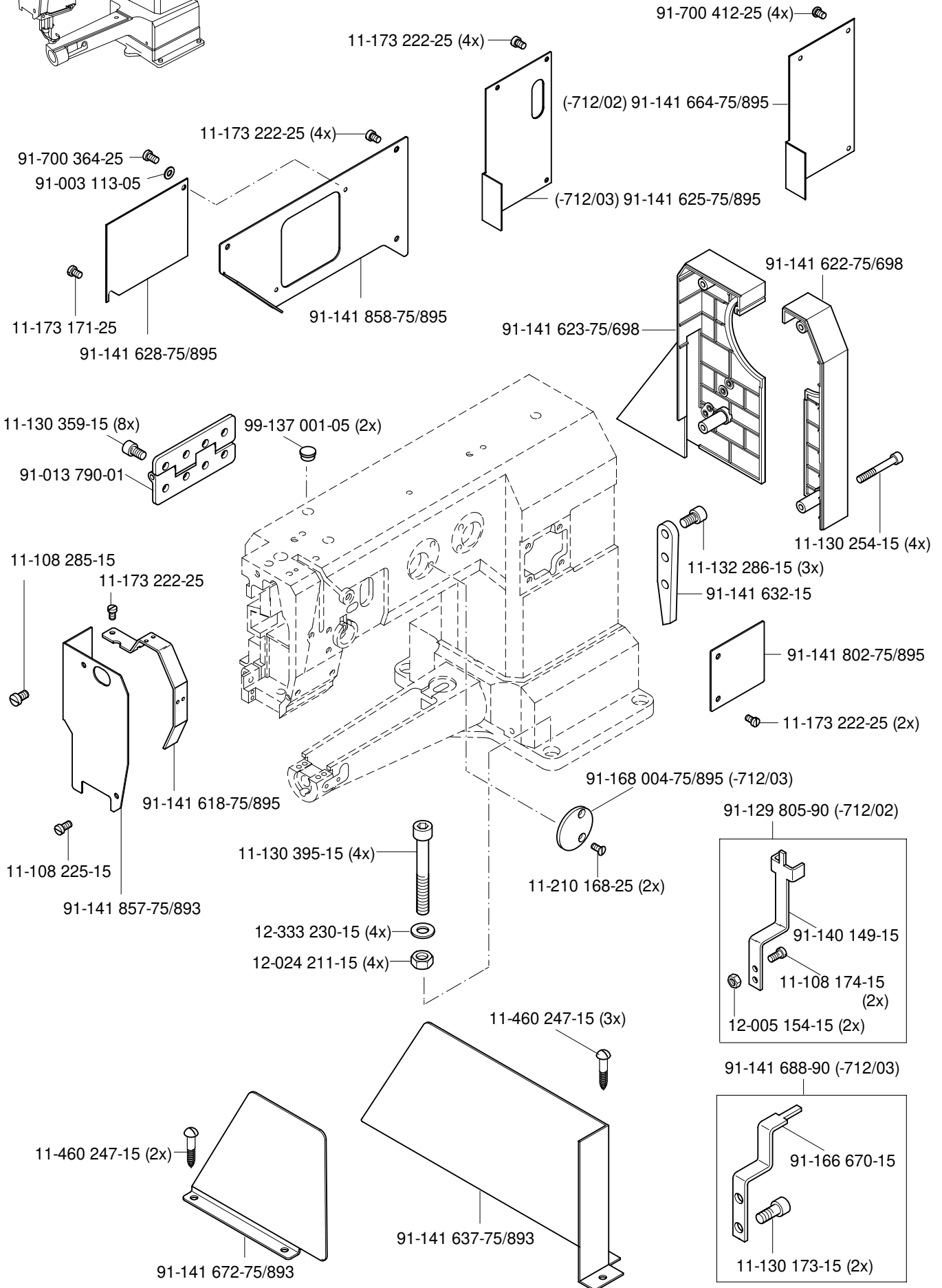

# 3.02

Kopfteile  
 Needle head parts  
 Pièces de tête  
 Piezas de la cabeza

PFAFF 333-712/02  
 PFAFF 333-712/03

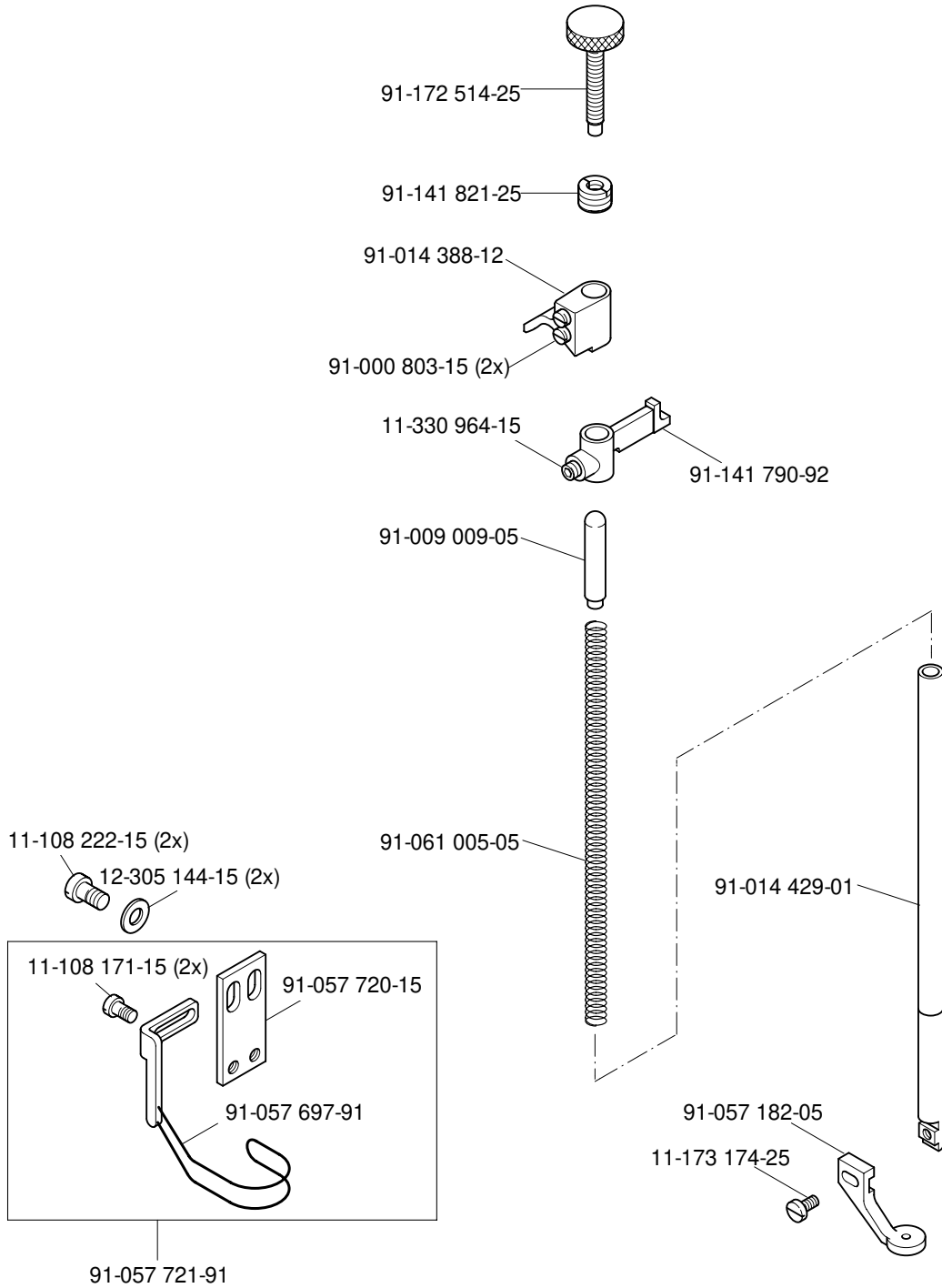
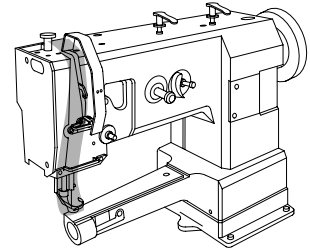

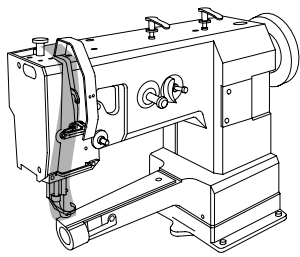

Kopfteile  
 Needle head parts  
 Pièces de tête PFAFF 333-712/02  
 Piezas de la cabeza PFAFF 333-712/03

# 3.02

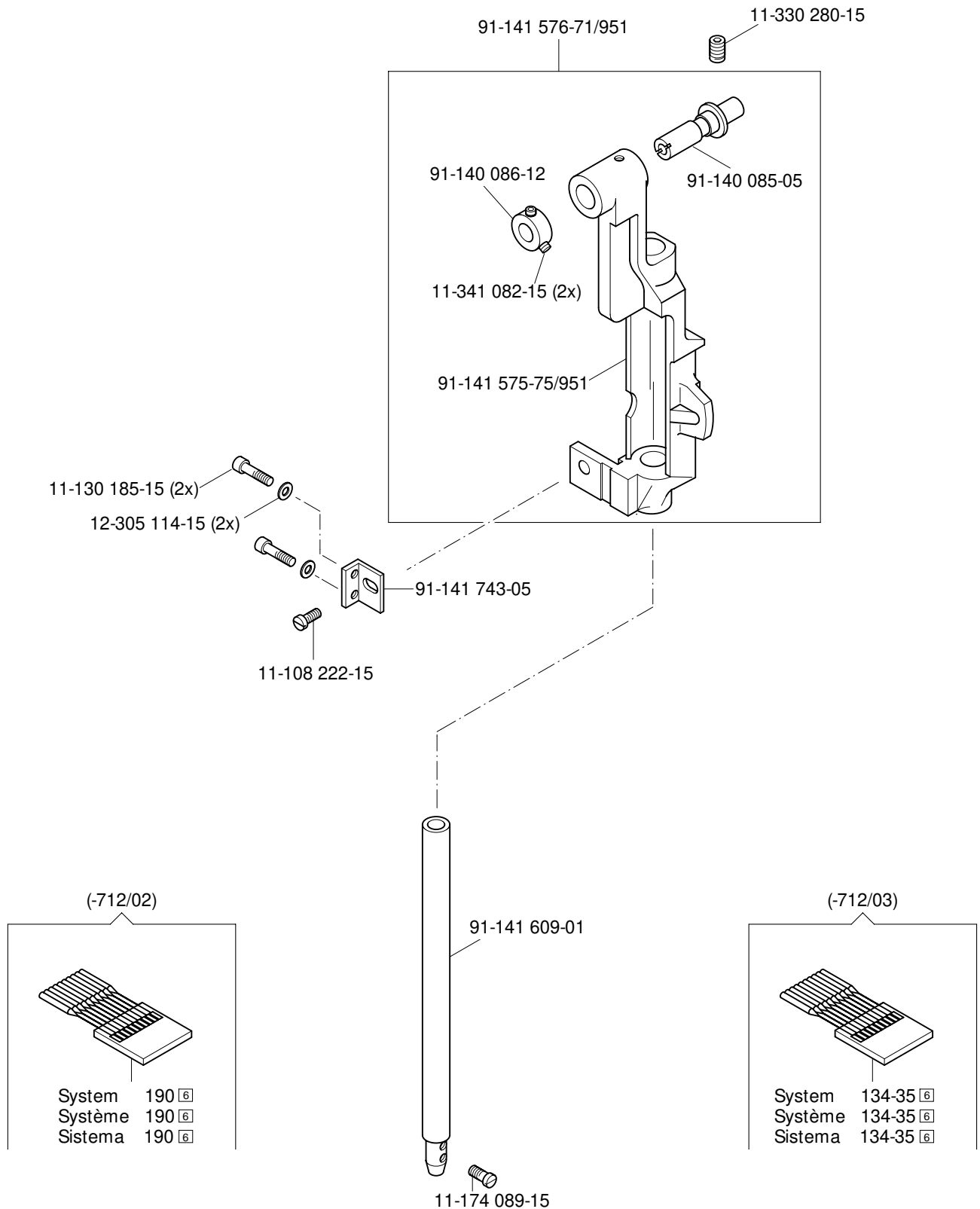

# 3.02

Kopfteile  
Needle head parts  
Pièces de tête  
Piezas de la cabeza

PFAFF 333-712/02  
PFAFF 333-712/03

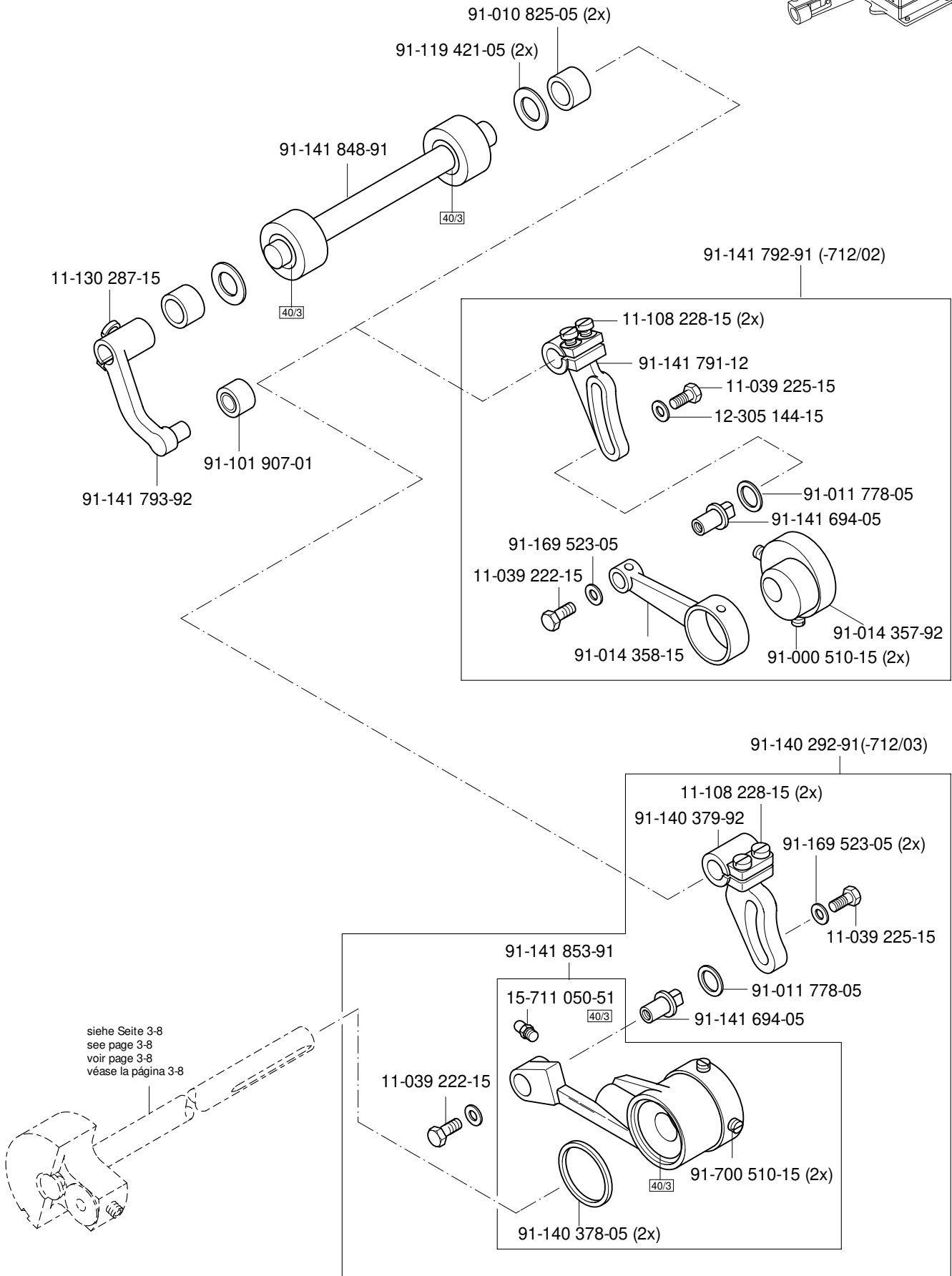
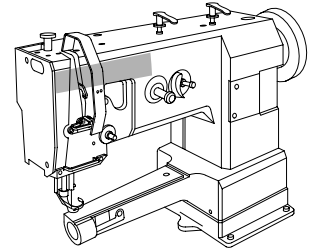

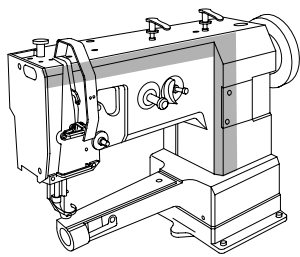

Kopfteile  
 Needle head parts  
 Pièces de tête  
 Piezas de la cabeza PFAFF 333-712/03

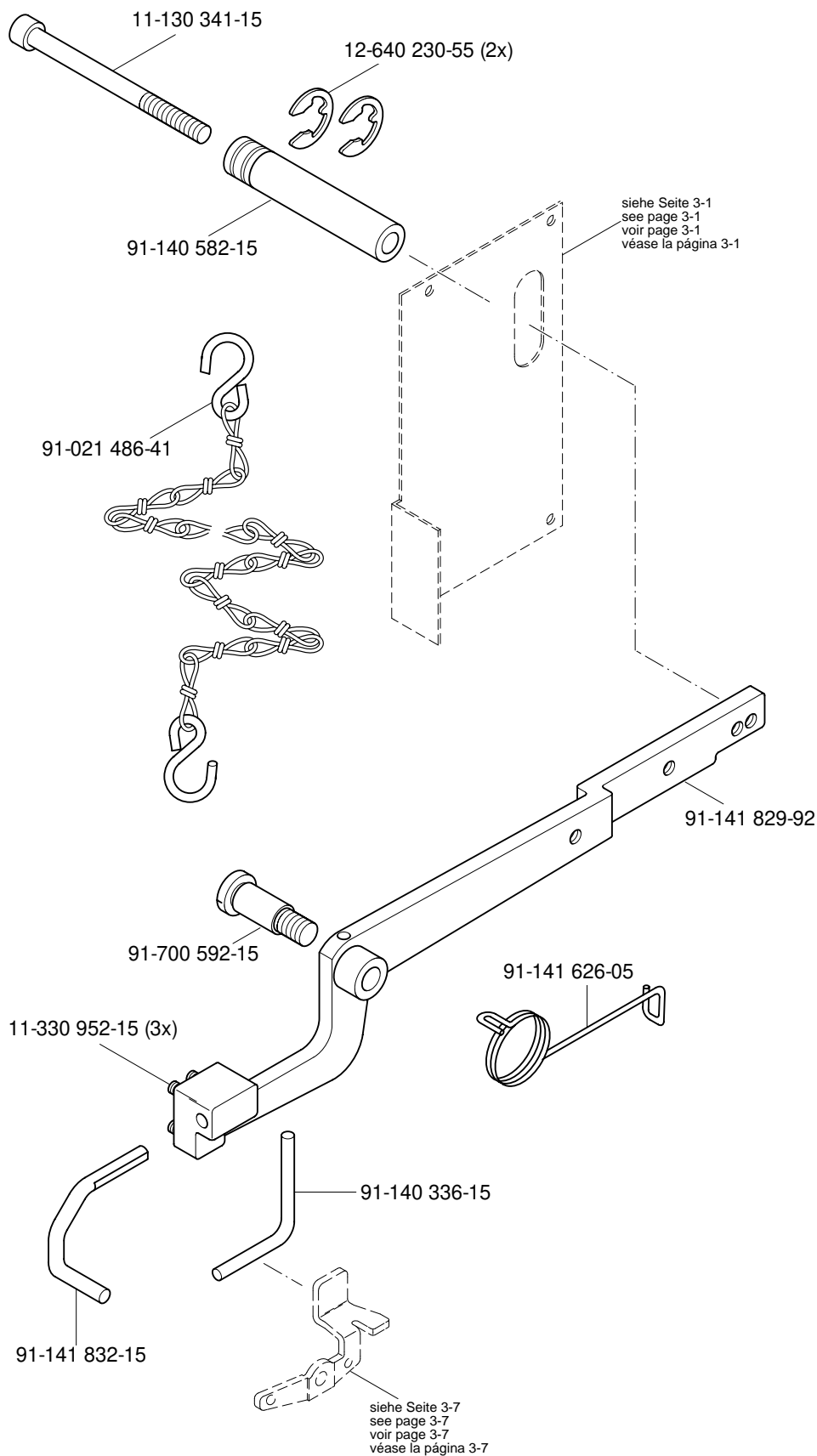

# 3.02

Kopfteile  
Needle head parts  
Pièces de tête  
Piezas de la cabeza

PFAFF 333-712/02  
PFAFF 333-712/03

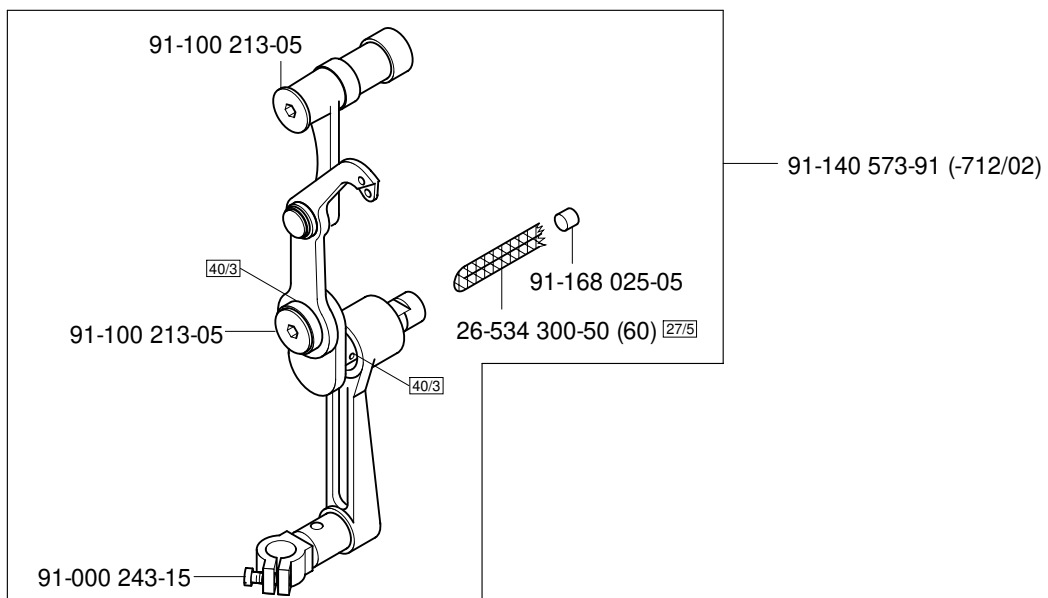
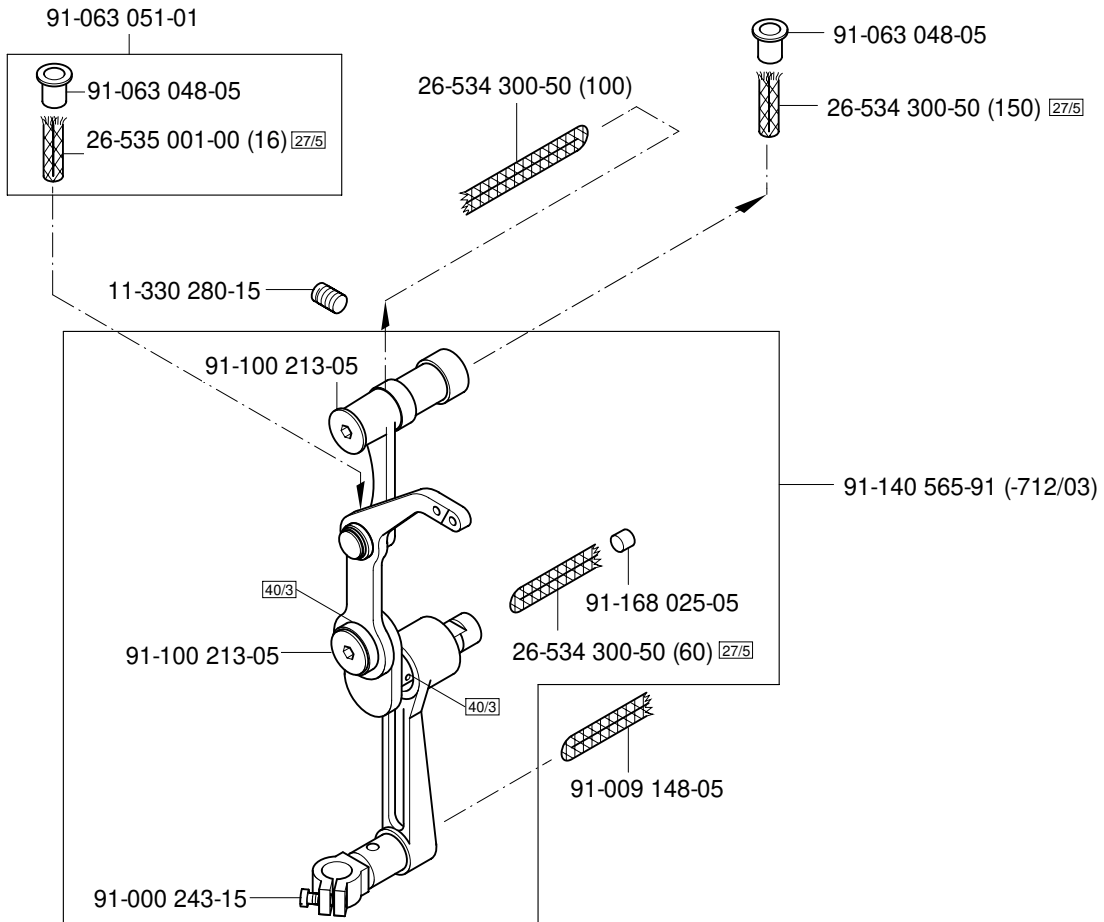
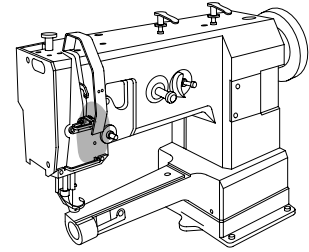

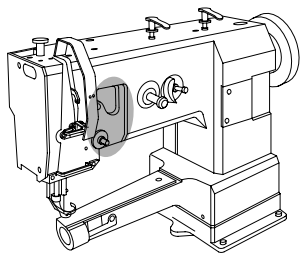

Kopfteile

Needle head parts

Pièces de tête

Piezas de la cabeza

PFAFF 333-712/02

PFAFF 333-712/03

3.02

(-712/03)

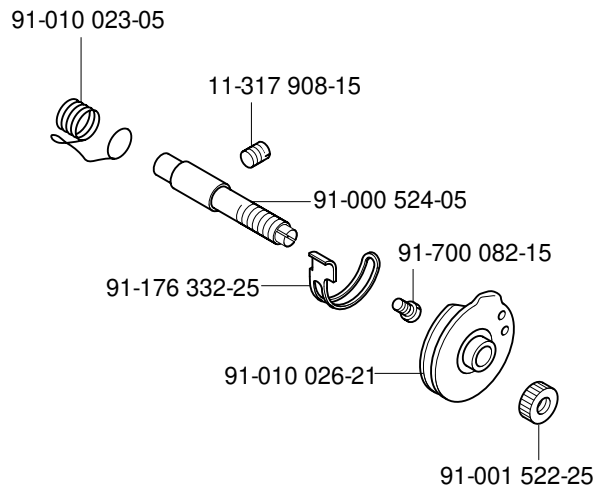
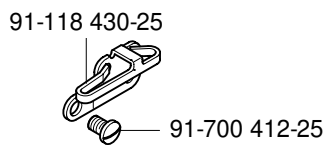
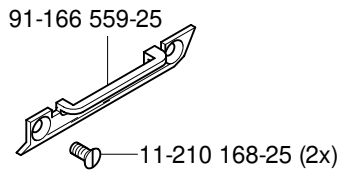
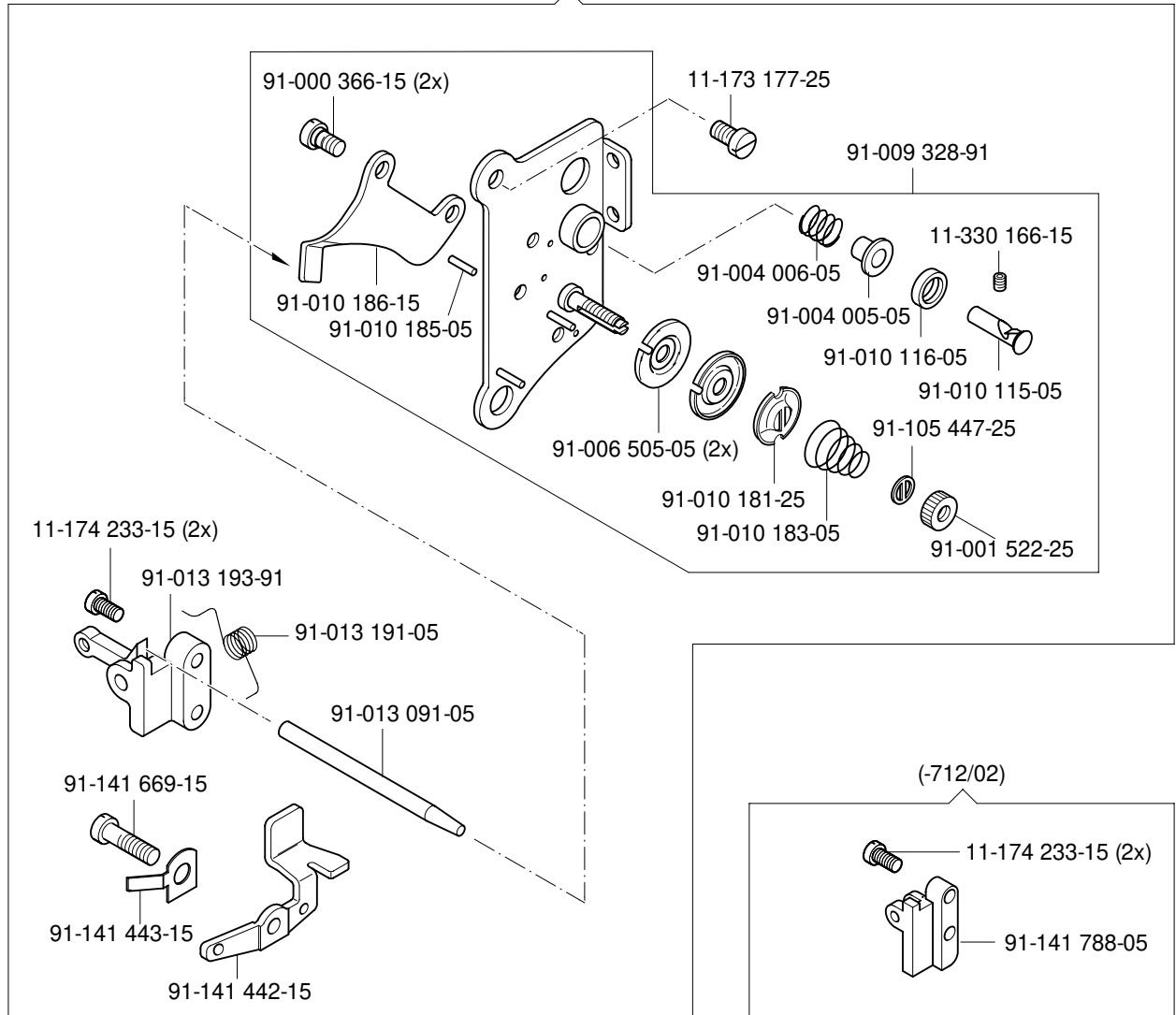

# 3.03

Armteile  
 Arm parts  
 Pièces de bras PFAFF 333-712/02  
 Piezas del brazo PFAFF 333-712/03

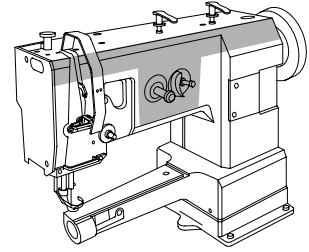

(-712/03)

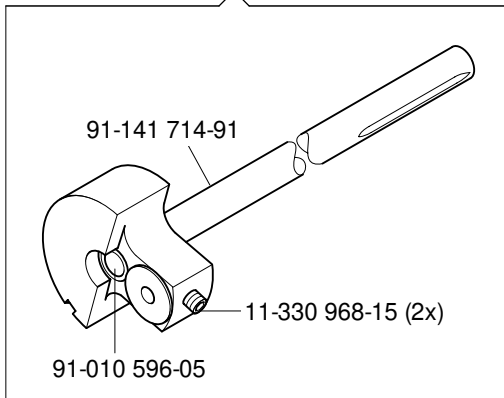

(-712/02)

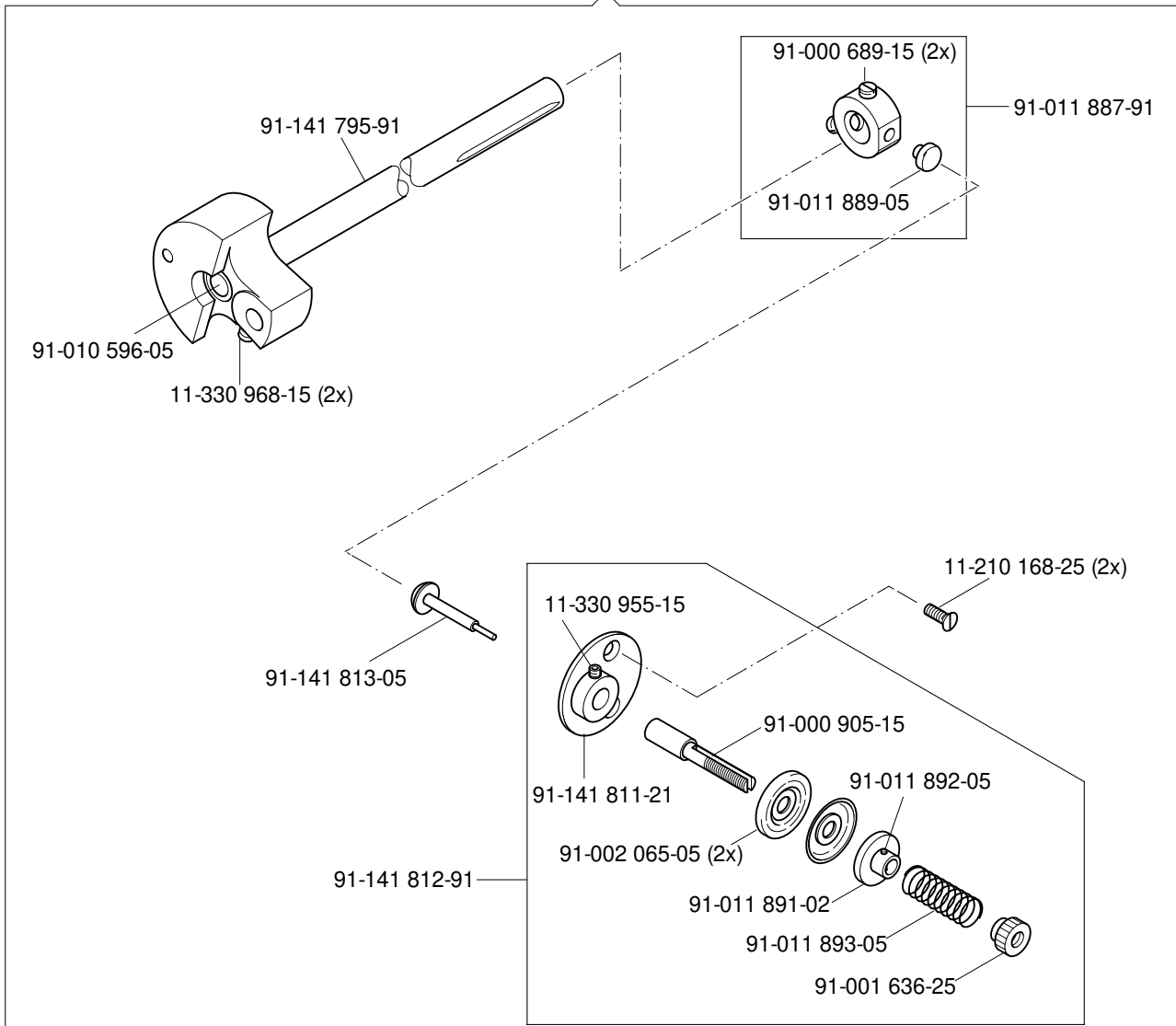



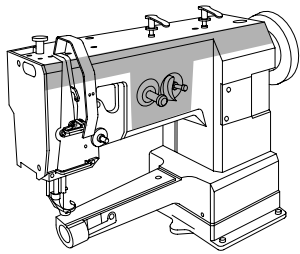

Armteile  
 Arm parts  
 Pièces de bras PFAFF 333-712/02  
 Piezas del brazo PFAFF 333-712/03

3.03

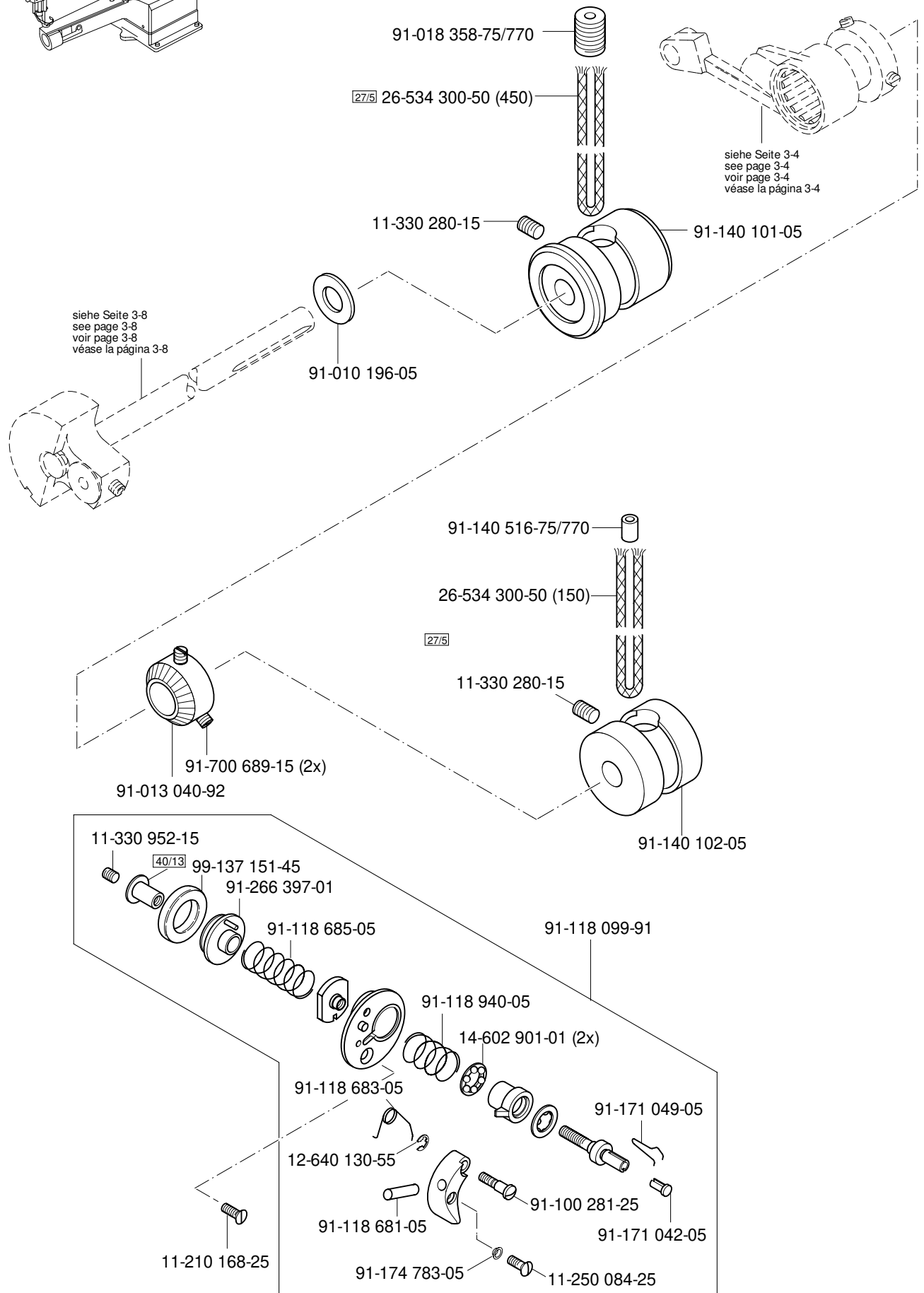

# 3.03

Armteile  
 Arm parts  
 Pièces de bras  
 Piezas del brazo

PFAFF 333-712/02  
 PFAFF 333-712/03

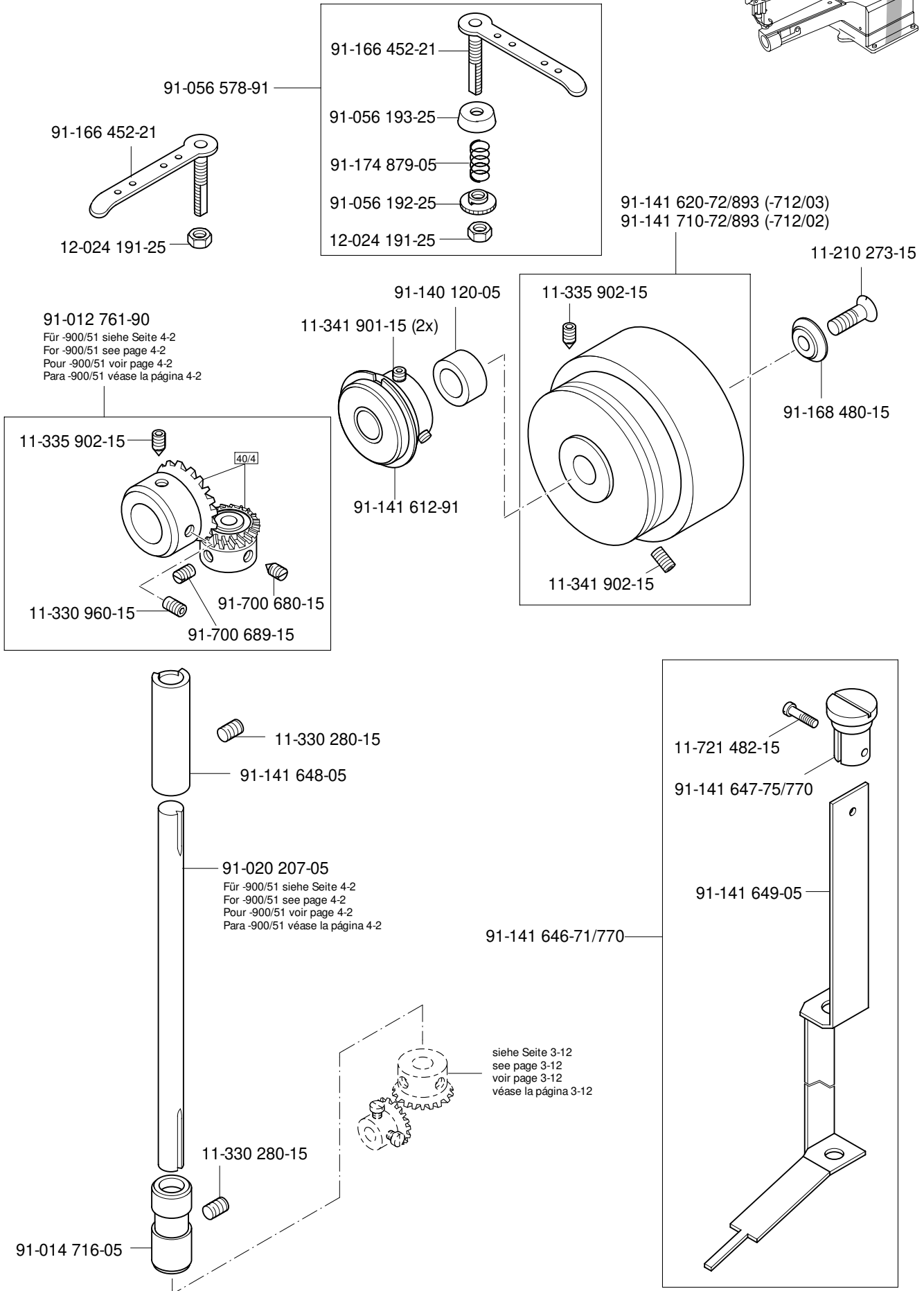
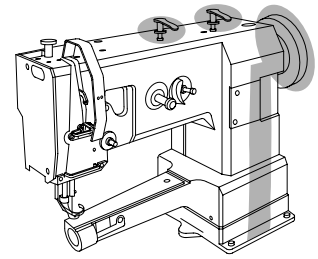

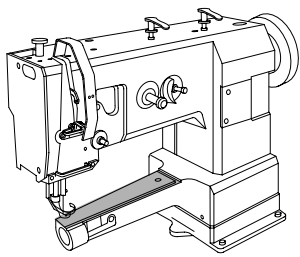

Grundplattenteile

Bedplate parts

Pièces du plateau fondamental

Piezas del cárter

PFAFF 333-712/02

PFAFF 333-712/03

3.04

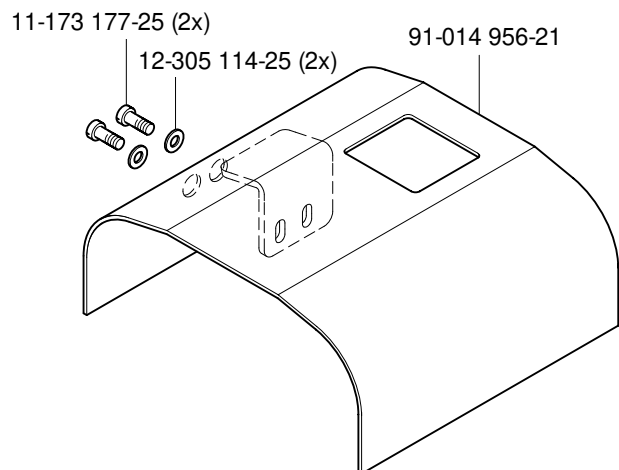
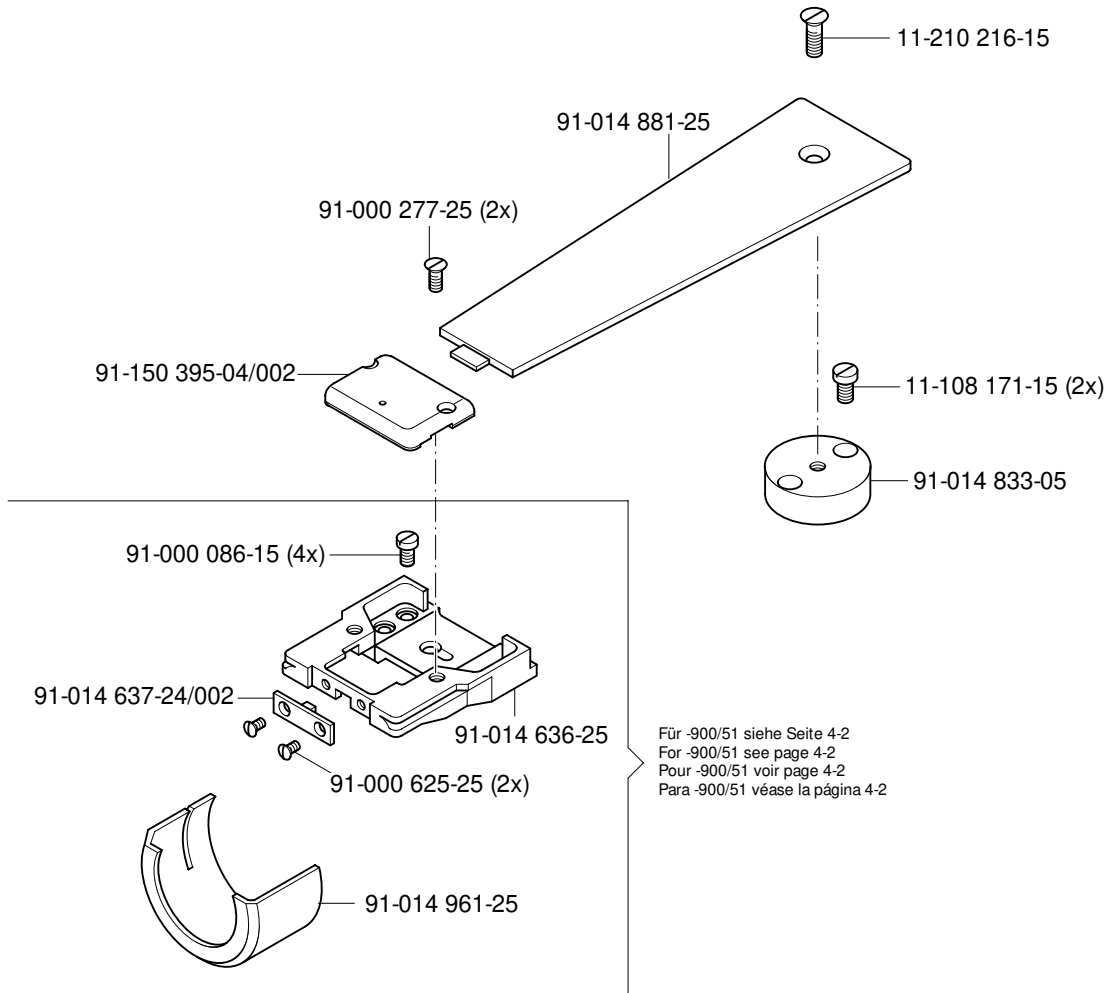

# 3.04

Grundplattenteile  
 Bedplate parts  
 Pièces du plateau fondamental  
 Piezas del cárter

PFAFF 333-712/02  
 PFAFF 333-712/03

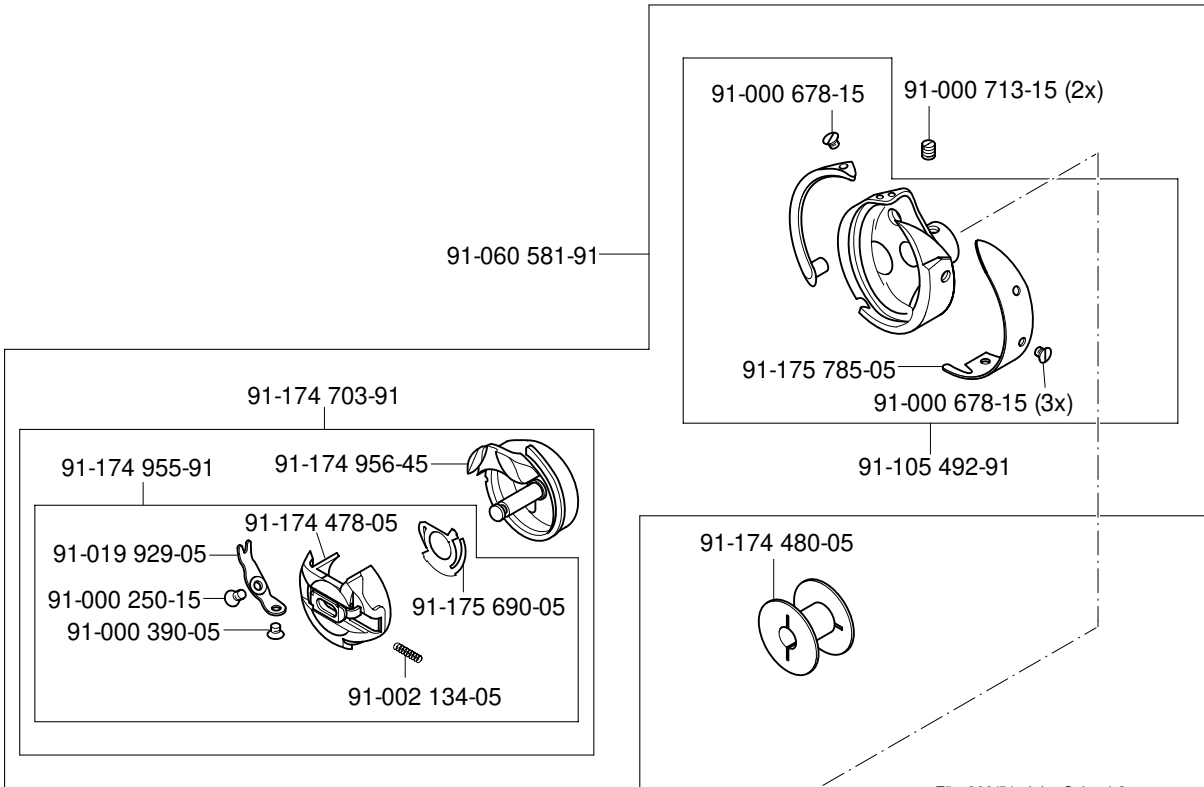
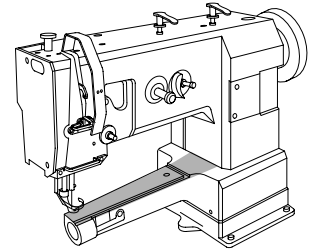

Für -900/51 siehe Seite 4-2  
 For -900/51 see page 4-2  
 Pour -900/51 voir page 4-2  
 Para -900/51 véase la página 4-2

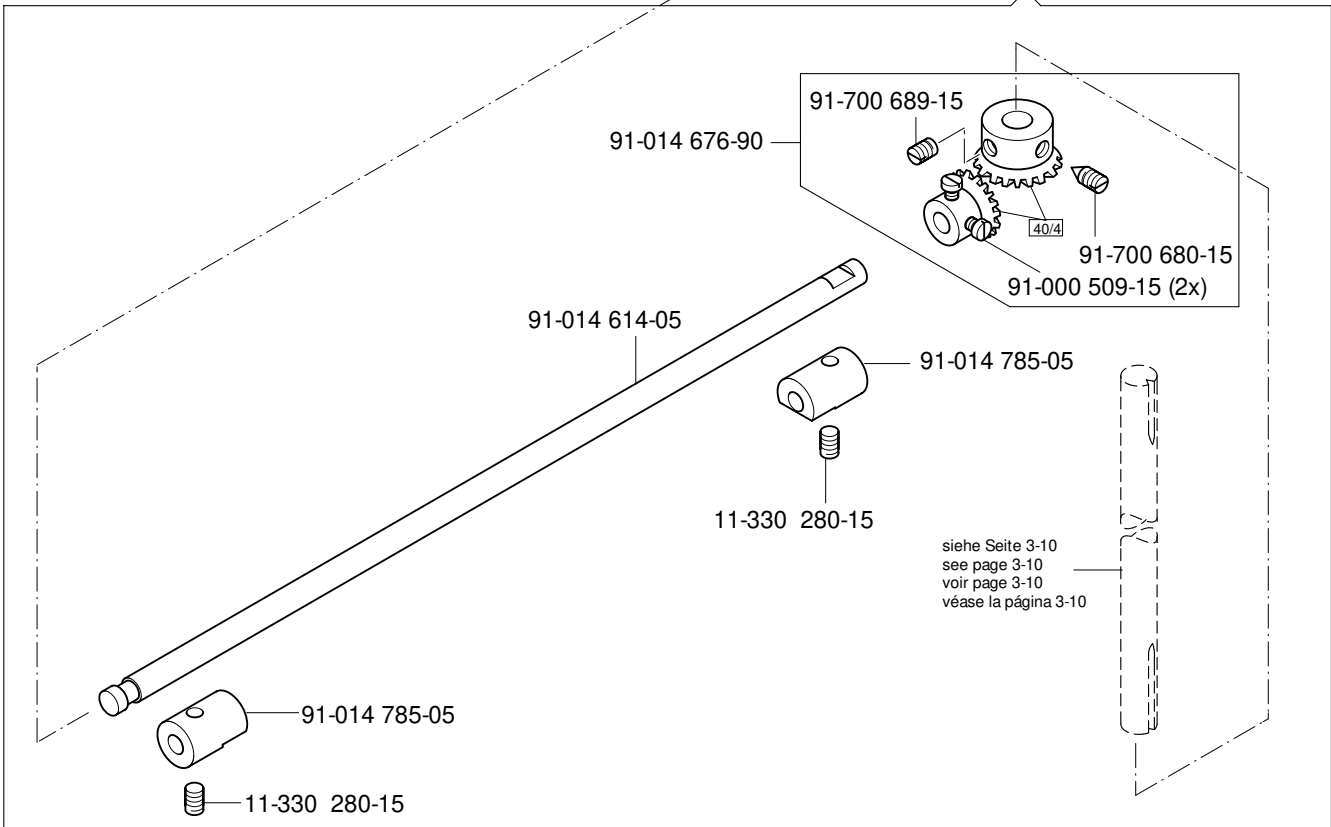

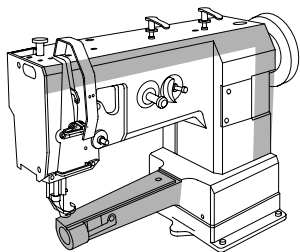

Fadenabschneid-Einrichtung (-900/51)

Thread trimmer (-900/51)

Coupe-fil (-900/51)

Cortahilos (-900/51)

PFAFF 333-712/02

PFAFF 333-712/03

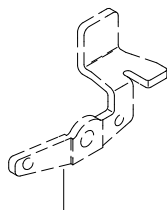
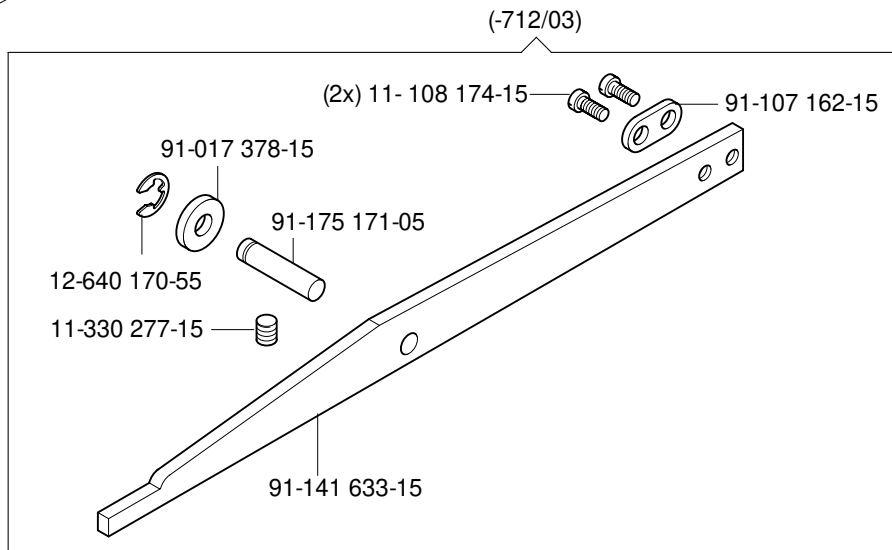

siehe Seite 3-7  
see page 3-7  
voir page 3-7  
véase la página 3-7

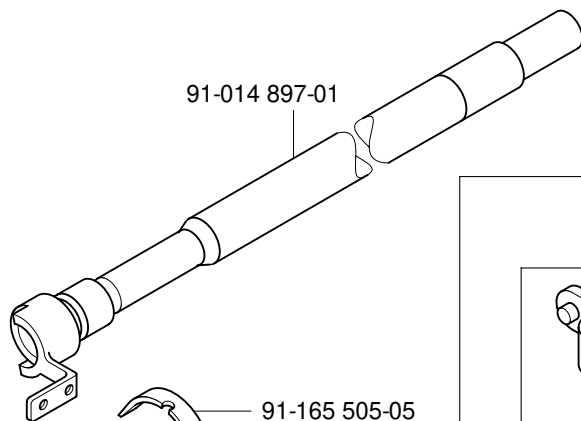
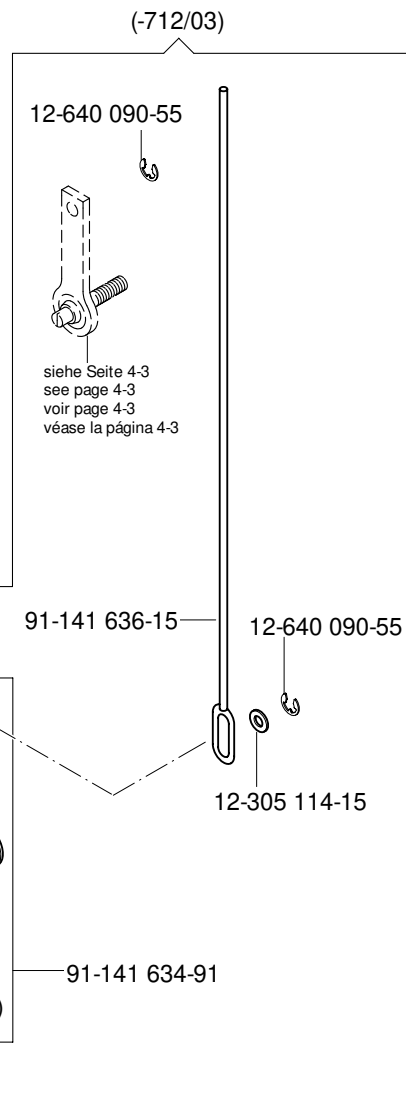

11-108 084-15 (2x)

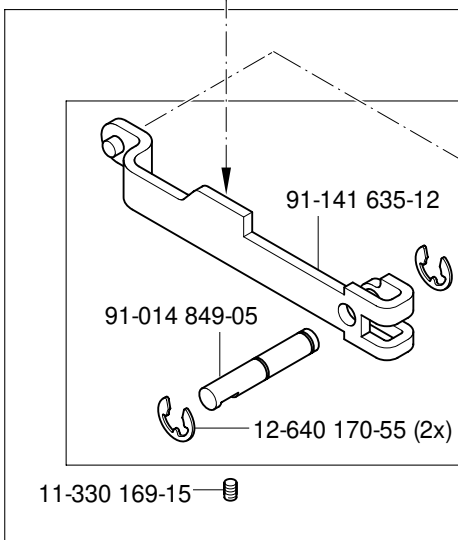

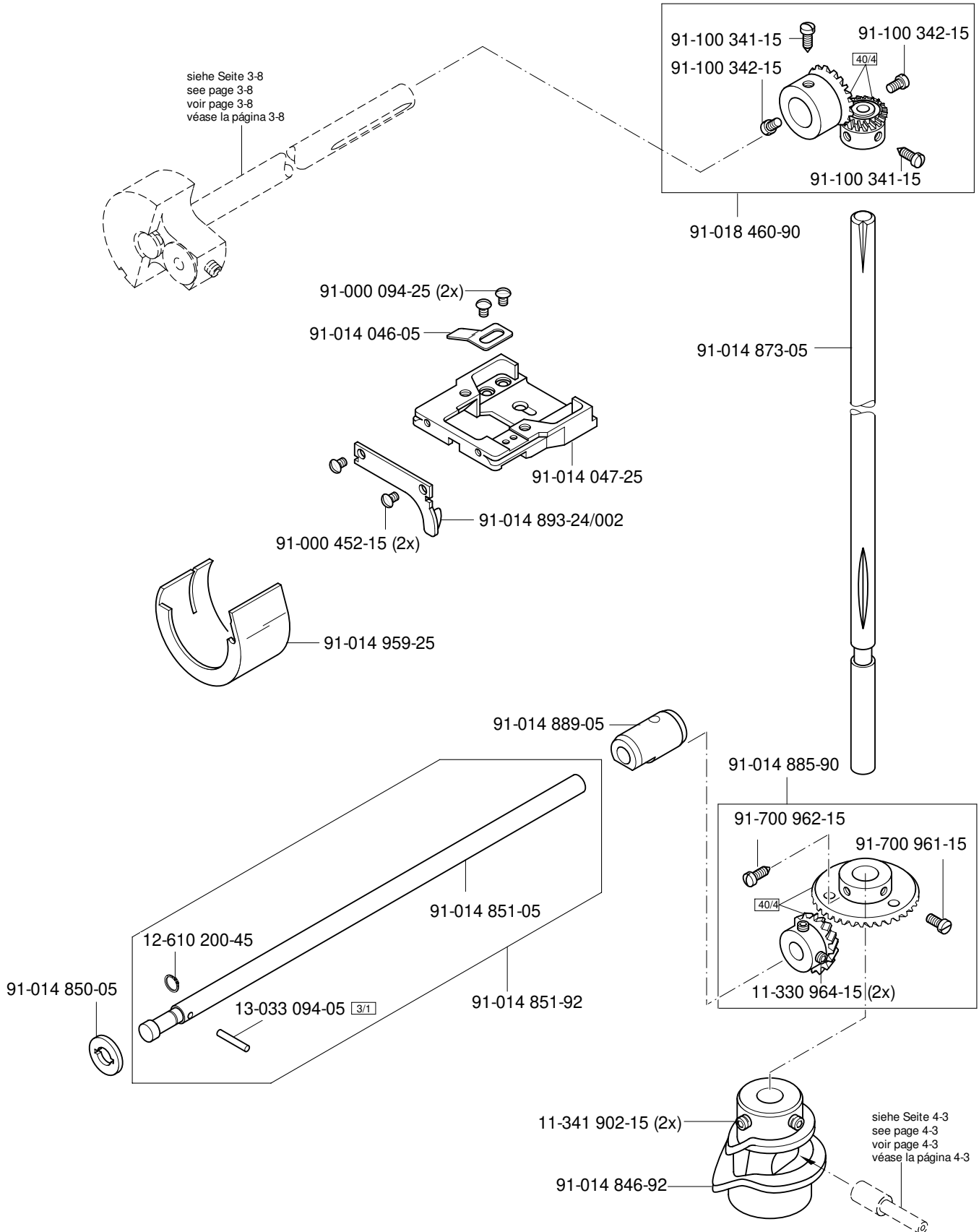
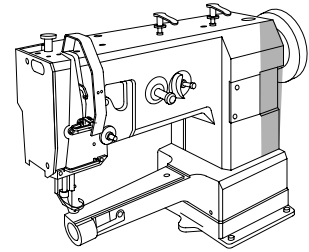

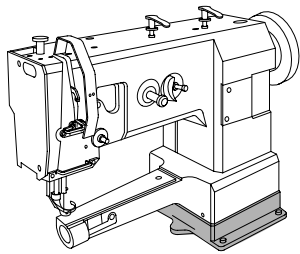

Fadenabschneid-Einrichtung (-900/51)  
 Thread trimmer (-900/51)  
 Coupe-fil (-900/51)  
 Cortahilos (-900/51)

PFAFF 333-712/02  
 PFAFF 333-712/03

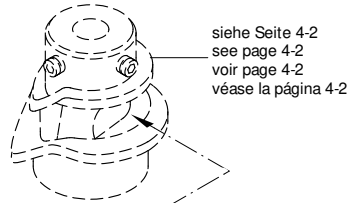

siehe Seite 4-2  
 see page 4-2  
 voir page 4-2  
 véase la página 4-2

siehe Seite 4-1  
 see page 4-1  
 voir page 4-1  
 véase la página 4-1

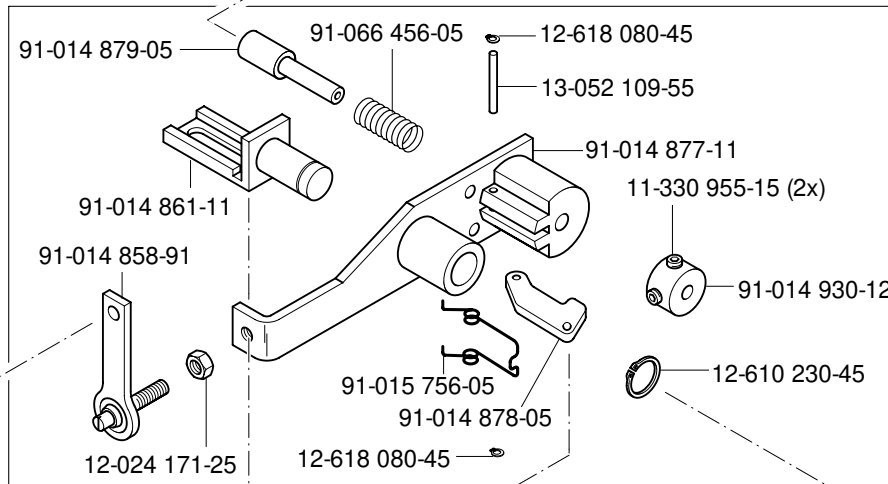
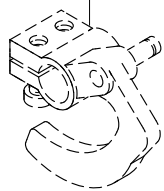

91-014 926-91

91-014 890-05

91-014 928-91

91-014 884-05

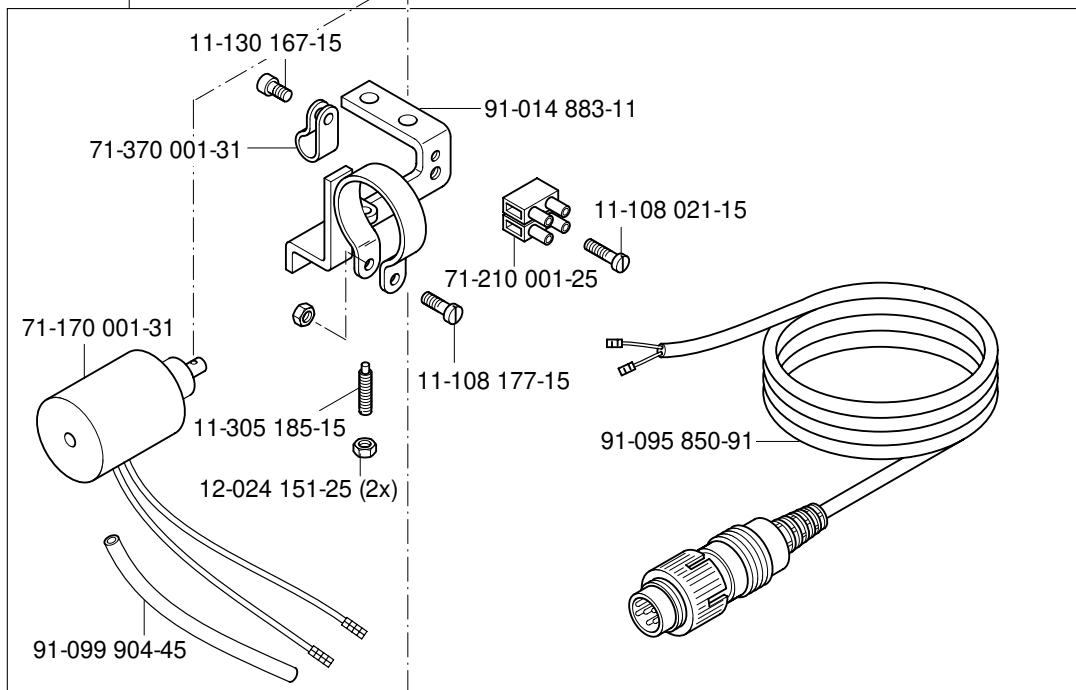

11-130 293-15 (2x)

91-014 870-05

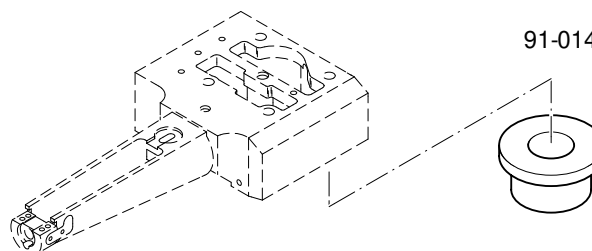

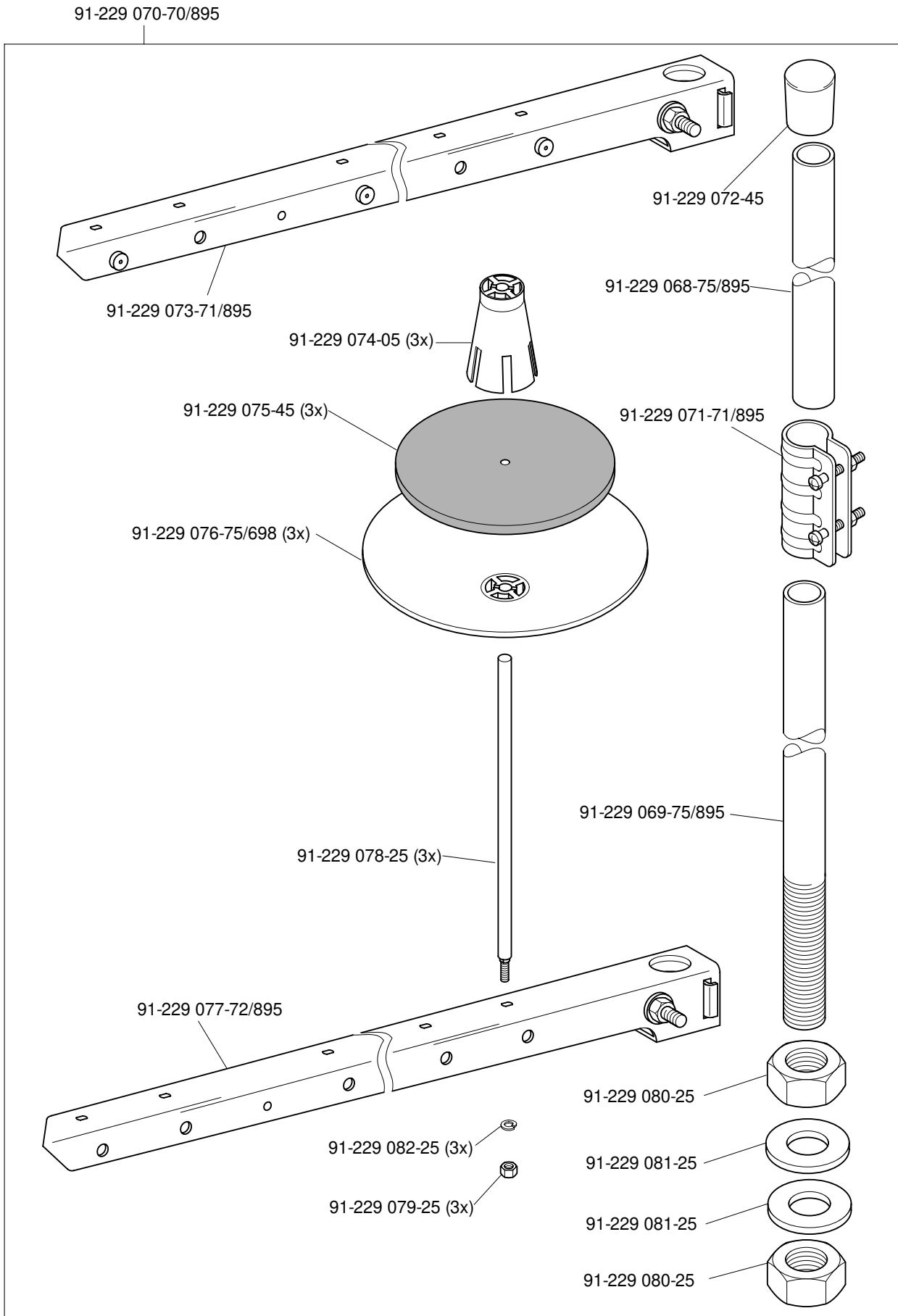



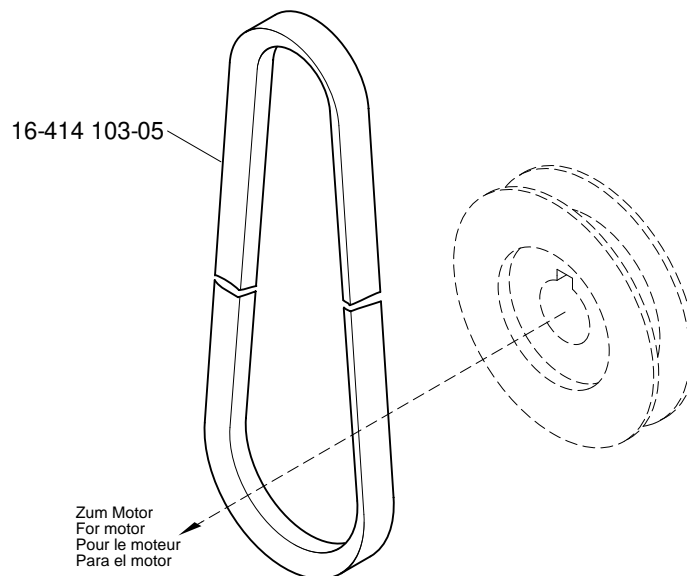
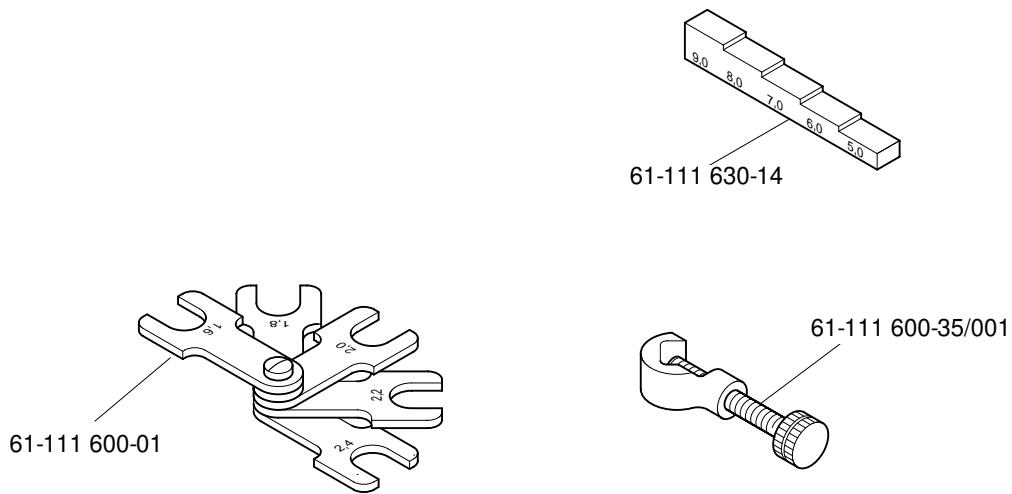

Öl Oil Huile Aceite	Mittelpunkts- Viskosität bei: Mean viscosity at: Viscosité moyenne à: Viscosidad media a:		Dichte bei: Density of: Densité à: Densidad a:		Bestellnummer für Behälter mit: Part number for can with: Numéro de commande pour récipients avec: Número de pedido para recipientes con:		
	°C	mm <sup>2</sup> /s	°C	g/cm <sup>3</sup> (g/ml)	1 Liter 1 Litre 1 Litro	5 Liter 5 Litre 5 Litros	10 Liter 10 Litre 10 Litros
28-011 201-44	40	22,0	15	0,865	91-129 917-91	91-129 919-91	91-129 920-91

Fett Grease Graisse Grasa	Penetration Penetration Pénétration Penetración	Tropfpunkt Drip-point Point de suintement Punto de goteo	Bestellnummer für Behälter mit: Part number for can with: Numéro de commande pour récipients avec: Número de pedido para recipientes con:		
			mm/10	°C	0,25 kg
28-011 202-05					28-011 202-05
28-011 202-43	375-405	150			28-011 202-43
28-011 202-47	220-250	185			28-011 202-47

Reinigungsmittel Cleansing agent Agents de nettoyage Limpiadores			Bestellnummer für Behälter mit: Part number for can with: Numéro de commande pour récipients avec: Número de pedido para recipientes con:	
			240 ml	
95-665 735-91 Isopropyl-Alkohol			95-665 735-91	

No.	Seite Page Pages Página	No.	Seite Page Pages Página	No.	Seite Page Pages Página	No.	Seite Page Pages Página
11-039 222-15	3 - 4	11-317 908-15	3 - 7	13-033 094-05	4 - 2	91-000 803-15	3 - 2
11-039 225-15	3 - 4	11-330 166-15	3 - 7	13-052 109-55	4 - 3	91-000 905-15	3 - 8
11-108 021-15	4 - 3	11-330 169-15	4 - 1	14-602 901-01	3 - 9	91-001 522-25	3 - 7
11-108 084-15	4 - 1	11-330 277-15	4 - 1	15-711 050-51	3 - 4	91-001 636-25	3 - 8
11-108 171-15	3 - 2, 3 - 11	11-330 280-15	3 - 3, 3 - 6, 3 - 9, 3 - 10,	16-414 103-05	6 - 1	91-002 065-05	3 - 8
11-108 174-15	3 - 1, 4 - 1	11-330 952-15	3 - 12 3 - 5, 3 - 9	26-534 300-50	3 - 6, 3 - 9	91-002 134-05	3 - 12
11-108 177-15	4 - 3	11-330 955-15	3 - 8, 4 - 3	26-535 001-00	3 - 6	91-003 113-05	3 - 1
11-108 222-15	3 - 2, 3 - 3	11-330 960-15	3 - 10	28-011 201-44	8 - 1	91-004 005-05	3 - 7
11-108 225-15	3 - 1	11-330 964-15	3 - 2, 4 - 2	28-011 202-05	8 - 1	91-004 006-05	3 - 7
11-108 228-15	3 - 4, 4 - 1	11-330 968-15	3 - 4, 3 - 8	28-011 202-43	8 - 1	91-006 505-05	3 - 7
11-108 285-15	3 - 1	11-335 902-15	3 - 10	28-011 202-47	8 - 1	91-009 009-05	3 - 2
11-130 167-15	4 - 3	11-341 082-15	3 - 3	61-111 600-01	6 - 1	91-009 148-05	3 - 6
11-130 173-15	3 - 1	11-341 901-15	3 - 10	61-111 600-35/001	6 - 1	91-009 328-91	3 - 7
11-130 185-15	3 - 3	11-341 902-15	3 - 10, 4 - 2	61-111 630-14	6 - 1	91-010 023-05	3 - 7
11-130 254-15	3 - 1	11-462 247-55	3 - 1	71-170 001-31	4 - 3	91-010 026-21	3 - 7
11-130 287-15	3 - 4	11-721 482-15	3 - 10	71-210 001-25	4 - 3	91-010 115-05	3 - 7
11-130 293-15	4 - 3	12-005 154-25	3 - 1	71-370 001-31	4 - 3	91-010 116-05	3 - 7
11-130 341-15	3 - 5	12-024 151-25	4 - 3	91-000 086-15	3 - 11	91-010 181-25	3 - 7
11-130 359-15	3 - 1	12-024 171-25	4 - 3	91-000 094-25	4 - 2	91-010 183-05	3 - 7
11-130 395-15	3 - 1	12-024 191-25	3 - 10	91-000 243-15	3 - 6	91-010 185-05	3 - 7
11-132 286-15	3 - 1	12-024 211-15	3 - 1	91-000 250-15	3 - 12	91-010 186-15	3 - 7
11-173 171-25	3 - 1	12-305 114-15	3 - 3, 4 - 1	91-000 277-25	3 - 11	91-010 196-05	3 - 9
11-173 174-25	3 - 2	12-305 114-25	3 - 11	91-000 366-15	3 - 7	91-010 596-05	3 - 8
11-173 177-25	3 - 7, 3 - 11	12-305 144-15	3 - 2, 3 - 4	91-000 390-05	3 - 12	91-010 825-05	3 - 4
11-173 222-25	3 - 1	12-333 230-15	3 - 1	91-000 452-15	4 - 2	91-011 778-05	3 - 4
11-174 089-15	3 - 3	12-610 200-45	4 - 2	91-000 509-15	3 - 12	91-011 887-91	3 - 8
11-174 233-15	3 - 7	12-610 230-45	4 - 3	91-000 510-15	3 - 4	91-011 889-05	3 - 8
11-210 168-25	3 - 1, 3 - 7, 3 - 8, 3 - 9	12-618 080-45	4 - 3	91-000 524-05	3 - 7	91-011 891-02	3 - 8
11-210 216-15	3 - 11	12-640 090-55	4 - 1	91-000 625-25	3 - 11	91-011 892-05	3 - 8
11-210 273-15	3 - 10	12-640 130-55	3 - 9	91-000 678-15	3 - 12	91-011 893-05	3 - 8
11-250 084-25	3 - 9	12-640 170-55	4 - 1	91-000 689-15	3 - 8	91-012 761-90	3 - 10
11-305 185-15	4 - 3	12-640 230-55	3 - 5	91-000 713-15	3 - 12	91-013 040-92	3 - 9

No.	Seite Page Pages Página	No.	Seite Page Pages Página	No.	Seite Page Pages Página	No.	Seite Page Pages Página
91-013 091-05	3 - 7	91-014 883-11	4 - 3	91-095 850-91	4 - 3	91-140 565-91	3 - 6
91-013 191-05	3 - 7	91-014 884-05	4 - 3	91-099 904-45	4 - 3	91-140 573-91	3 - 6
91-013 193-91	3 - 7	91-014 885-90	4 - 2	91-100 213-05	3 - 6	91-140 582-15	3 - 5
91-013 790-01	3 - 1	91-014 889-05	4 - 2	91-100 281-25	3 - 9	91-141 442-15	3 - 7
91-014 046-05	4 - 2	91-014 890-05	4 - 3	91-100 341-15	4 - 2	91-141 443-15	3 - 7
91-014 047-25	4 - 2	91-014 893-24/002	4 - 2	91-100 342-15	4 - 2	91-141 575-75/951	3 - 3
91-014 357-92	3 - 4	91-014 897-01	4 - 1	91-101 907-01	3 - 4	91-141 576-71/951	3 - 3
91-014 358-15	3 - 4	91-014 926-91	4 - 3	91-105 447-25	3 - 7	91-141 609-01	3 - 3
91-014 388-12	3 - 2	91-014 928-91	4 - 3	91-105 492-91	3 - 12	91-141 612-91	3 - 10
91-014 429-01	3 - 2	91-014 930-12	4 - 3	91-107 162-15	4 - 1	91-141 618-75/895	3 - 1
91-014 614-05	3 - 12	91-014 956-21	3 - 11	91-118 099-91	3 - 9	91-141 620-72/893	3 - 10
91-014 636-25	3 - 11	91-014 959-25	4 - 2	91-118 430-25	3 - 7	91-141 622-75/698	3 - 1
91-014 637-24/002	3 - 11	91-014 961-25	3 - 11	91-118 681-05	3 - 9	91-141 623-75/698	3 - 1
91-014 676-90	3 - 12	91-015 756-05	4 - 3	91-118 683-05	3 - 9	91-141 625-75/895	3 - 1
91-014 716-05	3 - 10	91-017 378-15	4 - 1	91-118 685-05	3 - 9	91-141 626-05	3 - 5
91-014 785-05	3 - 12	91-018 358-75/770	3 - 9	91-118 940-05	3 - 9	91-141 628-75/895	3 - 1
91-014 833-05	3 - 11	91-018 460-90	4 - 2	91-119 421-05	3 - 4	91-141 632-15	3 - 1
91-014 846-92	4 - 2	91-019 929-05	3 - 12	91-129 805-90	3 - 1	91-141 633-15	4 - 1
91-014 849-05	4 - 1	91-020 207-05	3 - 10	91-129 917-91	8 - 1	91-141 634-91	4 - 1
91-014 850-05	4 - 2	91-021 486-41	3 - 5	91-129 919-91	8 - 1	91-141 635-12	4 - 1
91-014 851-05	4 - 2	91-056 192-25	3 - 10	91-129 920-91	8 - 1	91-141 636-15	4 - 1
91-014 851-92	4 - 2	91-056 193-25	3 - 10	91-140 085-05	3 - 3	91-141 637-75/893	3 - 1
91-014 855-05	4 - 1	91-056 578-91	3 - 10	91-140 086-12	3 - 3	91-141 646-71/770	3 - 10
91-014 856-91	4 - 1	91-057 182-05	3 - 2	91-140 101-05	3 - 9	91-141 647-75/770	3 - 10
91-014 858-91	4 - 3	91-057 697-91	3 - 2	91-140 102-05	3 - 9	91-141 648-05	3 - 10
91-014 861-11	4 - 3	91-057 720-15	3 - 2	91-140 120-05	3 - 10	91-141 649-05	3 - 10
91-014 870-05	4 - 3	91-057 721-91	3 - 2	91-140 149-15	3 - 1	91-141 664-75/895	3 - 1
91-014 873-05	4 - 2	91-060 581-91	3 - 12	91-140 292-91	3 - 4	91-141 669-15	3 - 7
91-014 877-11	4 - 3	91-061 005-05	3 - 2	91-140 336-15	3 - 5	91-141 672-75/893	3 - 1
91-014 878-05	4 - 3	91-063 048-05	3 - 6	91-140 378-05	3 - 4	91-141 688-90	3 - 1
91-014 879-05	4 - 3	91-063 051-01	3 - 6	91-140 379-92	3 - 4	91-141 694-05	3 - 4
91-014 881-25	3 - 11	91-066 456-05	4 - 3	91-140 516-75/770	3 - 9	91-141 710-72/893	3 - 10

No.	Seite Page Pages Página	No.	Seite Page Pages Página	No.	Seite Page Pages Página	No.	Seite Page Pages Página
91-141 714-91	3 - 8	91-174 703-91	3 - 12	91-700 364-25	3 - 1		
91-141 743-05	3 - 3	91-174 783-05	3 - 9	91-700 412-25	3 - 7		
91-141 788-05	3 - 7	91-174 879-05	3 - 10	91-700 510-15	3 - 4		
91-141 790-92	3 - 2	91-174 955-91	3 - 12	91-700 592-15	3 - 5		
91-141 791-12	3 - 4	91-174 956-45	3 - 12	91-700 680-15	3 - 10, 3 - 12		
91-141 792-91	3 - 4	91-175 171-05	4 - 1	91-700 689-15	3 - 9, 3 - 10, 3 - 12		
91-141 793-92	3 - 4	91-175 690-05	3 - 12	91-700 961-15	4 - 2		
91-141 795-91	3 - 8	91-175 785-05	3 - 12	91-700 962-15	4 - 2		
91-141 802-75/895	3 - 1	91-176 332-25	3 - 7	95-665 735-91	8 - 1		
91-141 811-21	3 - 8	91-229 068-75/895	5 - 1	99-137 001-05	3 - 1		
91-141 812-91	3 - 8	91-229 069-75/895	5 - 1	99-137 151-45	3 - 9		
91-141 813-05	3 - 8	91-229 070-70/895	5 - 1				
91-141 821-25	3 - 2	91-229 071-71/895	5 - 1				
91-141 829-92	3 - 5	91-229 072-45	5 - 1				
91-141 832-15	3 - 5	91-229 073-71/895	5 - 1				
91-141 848-91	3 - 4	91-229 074-05	5 - 1				
91-141 853-91	3 - 4	91-229 075-45	5 - 1				
91-141 857-75/893	3 - 1	91-229 076-75/698	5 - 1				
91-141 858-75/895	3 - 1	91-229 078-25	5 - 1				
91-150 395-04/002	3 - 11	91-229 077-72/895	5 - 1				
91-165 505-05	4 - 1	91-229 079-25	5 - 1				
91-166 452-21	3 - 10	91-229 080-25	5 - 1				
91-166 559-25	3 - 7	91-229 081-25	5 - 1				
91-166 670-15	3 - 1	91-229 082-25	5 - 1				
91-168 004-75/895	3 - 1	91-229 123-25	5 - 1				
91-168 025-05	3 - 6	91-229 124-25	5 - 1				
91-168 480-15	3 - 10	91-229 125-25	5 - 1				
91-169 523-05	3 - 4	91-229 127-25	5 - 1				
91-171 042-05	3 - 9	91-229 128-25	5 - 1				
91-171 049-05	3 - 9	91-229 129-25	5 - 1				
91-172 514-25	3 - 2	91-266 397-01	3 - 9				
91-174 480-05	3 - 12	91-700 082-15	3 - 7				

# PFAFF

G.M. PFAFF KAISERSLAUTERN  
INDUSTRIEMASCHINEN AG

Postfach 3020  
D-67653 Kaiserslautern

Königstr. 154  
D-67655 Kaiserslautern

Telefon: (0631) 200-0  
Telefax: (0631) 17202  
E-Mail: [info@pfaff-industrial.com](mailto:info@pfaff-industrial.com)

Gedruckt in der BRD  
Printed in Germany  
Imprimé en R.F.A.  
Impreso en la R.F.A.